

Базовый модуль

# MCU-AY (DY)



ПРОМ-ТЭК

## Контроллеры серии MCU

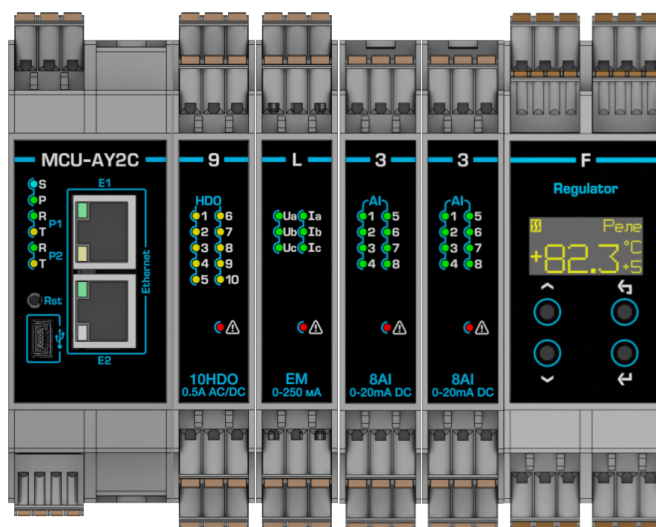

- Операционная система Linux
- Процессор ARM Cortex-A
- ROM 4 Гбайт
- RAM 512 Мбайт
- Поддерживаемые режимы работы портов Ethernet:
  - Два отдельных интерфейса
  - Коммутатор (с поддержкой протокола RSTP)

Контроллеры серии MCU предназначены для решения задач мониторинга и управления в системах автоматизации и могут быть использованы как в качестве модулей распределенного ввода/вывода, так и в качестве программируемых логических мини-контроллеров.

Разработка прикладных программ осуществляется с помощью интегрированной графической среды разработки «KSE-PLC IDE» на языках стандарта МЭК 61131-3.

Конструктивно контроллеры серии MCU представляют базовый модуль в одном из вариантов исполнения по типу напряжения питания и интерфейсов, который при заказе дополняется модулями расширения ввода/вывода.

Обмен данными с системой контроля/управления, в зависимости от варианта исполнения, осуществляется через интерфейсы Ethernet 100Base-TX и, опционально, RS-485 и (или) CAN.

- Резервирование (PRP)
- Резервированное кольцо (HSR)
- Варианты исполнения с напряжением питания 24 VDC или 230 VAC
- Опционально последовательный интерфейс RS-485/CAN
- До 8 модулей расширения

Настройка параметров и режимов работы могут быть произведены через Web-интерфейс и сервисный интерфейс USB. Через интерфейс USB также осуществляется обновление микропрограммного обеспечения.

Устройство соответствует требованиям технического регламента Таможенного союза ТР ТС 004/2011. Сертификат № ЕАЭС RU C-RU.MH10.B.01075/23.

Устройство соответствует требованиям технического регламента Таможенного союза ТР ТС 020.2011. Сертификат № ЕАЭС RU C-RU.MH10.B.00698/21.

Устройство изготовлено в соответствии с требованиями Российского морского регистра судоходства. Свидетельство № 24.44.01.10182.130

Устройство зарегистрировано в Федеральном информационном фонде по обеспечению единства измерений, рег. № 67073-17.

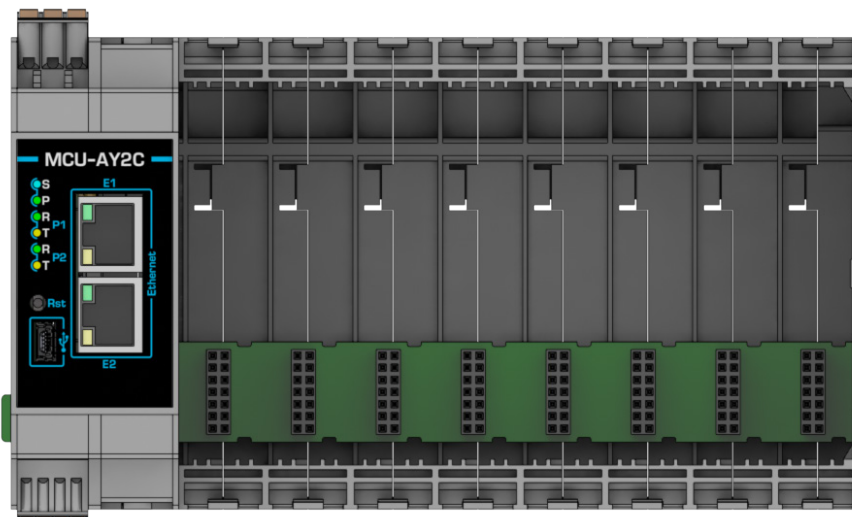

## Основные параметры и характеристики

### Интерфейсы связи и протоколы

#### Ethernet

Тип	100BASE-TX
Количество, шт.	2 порта (встроенный коммутатор)
Протоколы передачи данных	Modbus TCP, МЭК 61850*, МЭК 60870-5-104*

#### Дополнительные интерфейсы

##### Исполнение 2R

Тип	RS-485
Количество, шт.	2
Протоколы передачи данных	Modbus RTU
Скорость обмена, кбит/с	9,6...115,2

##### Исполнение RC

Тип	RS-485	CAN
Количество, шт.	1	1
Протоколы передачи данных	Modbus RTU	CANopen
Скорость обмена, кбит/с	9,6...115,2	50...1000

##### Исполнение 2C

Тип	CAN
Количество, шт.	2
Протоколы передачи данных	CANopen
Скорость обмена, кбит/с	50...1000

### Питание

Напряжение питания	Исполнение A	Исполнение D
От источника переменного тока (частота, Гц), В	100...264 (47...63)	--
От источника постоянного тока, В	120...370	10...30
Потребляемая мощность, В·А, не более	35	12,5
Гальваническая изоляция (электрическая прочность): вход питания – системная шина, В	2500 AC	1500 DC

### Прочие параметры

Требования ЭМС	Согласно ГОСТ 30804.6.2-2013, ГОСТ 30804.6.4-2013
Степень защиты корпуса	IP20
Диапазон рабочих температур, °С	-40...+60
Габаритные размеры (В × Ш × Г), мм	105,0 x 35,2 x 113,5
Масса, кг, не более	0,3

\* По запросу

## Информация для заказа

Форма записи при заказе:

MCU - X Y X - X - X

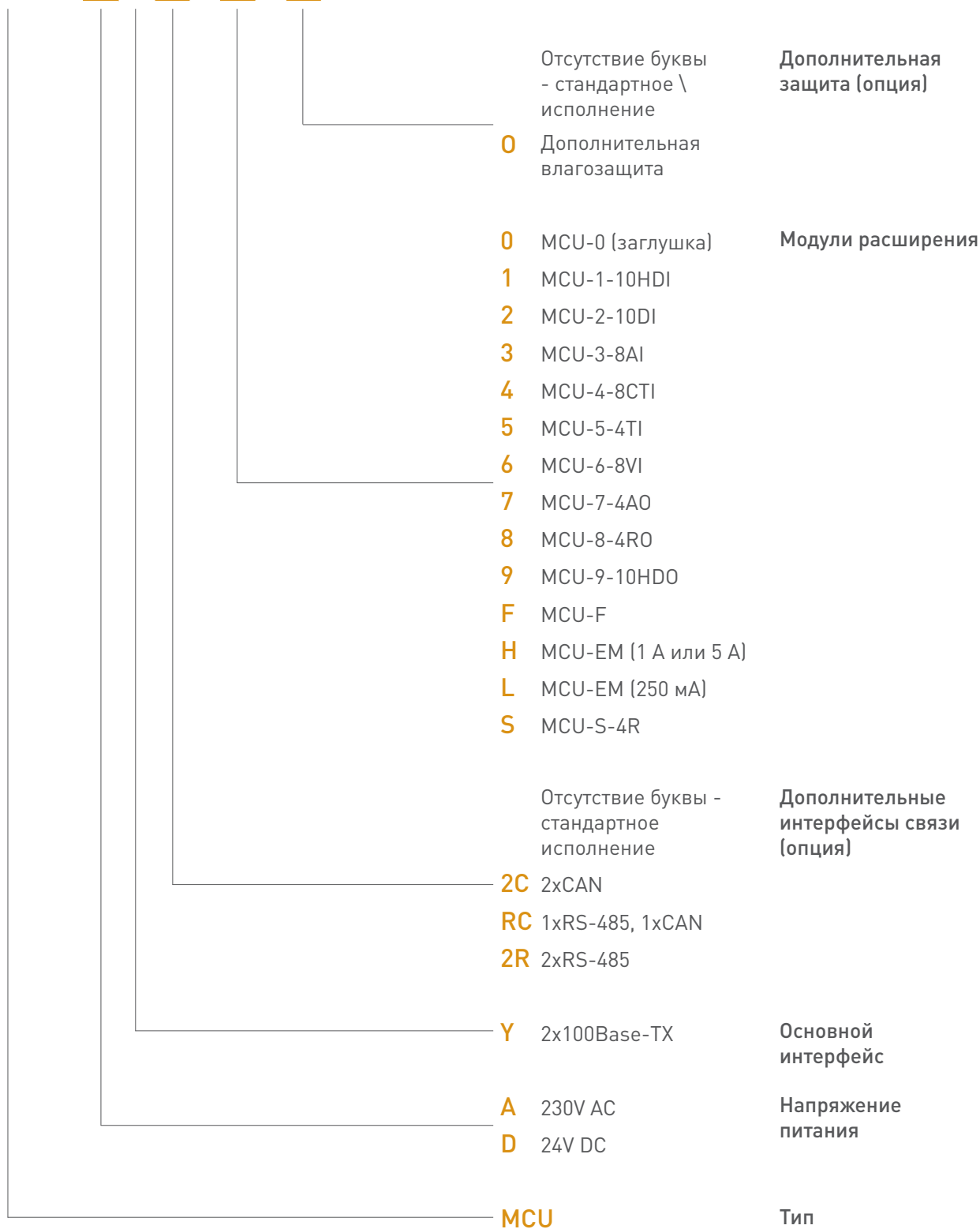

## Модификации базовых модулей

MCU-AY	<ul style="list-style-type: none"><li>• Два порта 100Base-TX (встроенный коммутатор)</li><li>• Напряжение питания 230 В, 50 Гц переменного тока</li></ul>
MCU-AY2C	<ul style="list-style-type: none"><li>• Два порта 100Base-TX (встроенный коммутатор)</li><li>• Два интерфейса CAN</li><li>• Напряжение питания 230 В, 50 Гц переменного тока</li></ul>
MCU-DY	<ul style="list-style-type: none"><li>• Два порта 100Base-TX (встроенный коммутатор)</li><li>• Напряжение питания 24 В постоянного тока</li></ul>
MCU-DY2C	<ul style="list-style-type: none"><li>• Два порта 100Base-TX (встроенный коммутатор)</li><li>• Два интерфейса CAN</li><li>• Напряжение питания 24 В постоянного тока</li></ul>
MCU-AY2R	<ul style="list-style-type: none"><li>• Два порта 100Base-TX (встроенный коммутатор)</li><li>• Два интерфейса RS-485</li><li>• Напряжение питания 230 В, 50 Гц переменного тока</li></ul>
MCU-DY2R	<ul style="list-style-type: none"><li>• Два порта 100Base-TX (встроенный коммутатор)</li><li>• Два интерфейса RS-485</li><li>• Напряжение питания 24 В постоянного тока</li></ul>
MCU-AYRC	<ul style="list-style-type: none"><li>• Два порта 100Base-TX (встроенный коммутатор)</li><li>• Один интерфейс RS-485</li><li>• Один интерфейс CAN</li><li>• Напряжение питания 230 В, 50 Гц переменного тока</li></ul>
MCU-DYRC	<ul style="list-style-type: none"><li>• Два порта 100Base-TX (встроенный коммутатор)</li><li>• Один интерфейс RS-485</li><li>• Один интерфейс CAN</li><li>• Напряжение питания 24 В постоянного тока</li></ul>

## Модификации модулей расширения

MCU-0	<ul style="list-style-type: none"><li>• Заглушка для установки в не занятые модулями расширения слоты с целью резервирования или разделения</li></ul>
MCU-1-10HDI	<ul style="list-style-type: none"><li>• 10 каналов дискретного ввода сигналов 230 В переменного тока</li></ul>
MCU-2-10DI	<ul style="list-style-type: none"><li>• 10 каналов дискретного ввода сигналов 24 В постоянного тока</li></ul>
MCU-3-8AI	<ul style="list-style-type: none"><li>• 8 каналов ввода унифицированных аналоговых сигналов 0(4)...20 мА постоянного тока</li></ul>
MCU-4-8CTI	<ul style="list-style-type: none"><li>• 8 каналов аналогового ввода сигналов 0...65 мА переменного тока частотой 50 Гц</li></ul>
MCU-5-4TI	<ul style="list-style-type: none"><li>• 4 канала аналогового ввода сигналов типа термопреобразователь сопротивления по ГОСТ 6651 или термопар по ГОСТ Р 8.585</li></ul>
MCU-6-8VI	<ul style="list-style-type: none"><li>• 8 каналов аналогового ввода унифицированных сигналов напряжения 0...10 В постоянного тока</li></ul>
MCU-7-4AO	<ul style="list-style-type: none"><li>• 4 канала аналогового вывода унифицированных сигналов 0(4)...20 мА постоянного тока или напряжения 0...10 В постоянного тока в зависимости от режима</li></ul>
MCU-8-4RO	<ul style="list-style-type: none"><li>• 4 канала дискретного вывода типа перекидного контакта электромеханического реле с нагрузочной способностью до 5 А</li></ul>
MCU-9-10HDO	<ul style="list-style-type: none"><li>• 10 каналов дискретного вывода типа NO контакт твердотельного реле с нагрузочной способностью до 500 мА (до 250 В переменного или 350 В постоянного тока)</li></ul>
MCU-F	<ul style="list-style-type: none"><li>• Модуль-регулятор одноканальный со встроенным графическим LED-дисплеем</li></ul>
MCU-EM-H	<ul style="list-style-type: none"><li>• Модуль-измеритель параметров нагрузки. Тип подключения трансформаторный. Номинальный переменный ток в зависимости от поддиапазона 1 А или 5 А</li></ul>
MCU-EM-L	<ul style="list-style-type: none"><li>• Модуль-измеритель параметров нагрузки. Тип подключения трансформаторный. Номинальный входной переменный ток в зависимости от поддиапазона 65* или 250 мА</li></ul>
MCU-S-4R	<ul style="list-style-type: none"><li>• Модуль последовательных интерфейсов 4xRS-485</li></ul>

\*Поддиапазон не внесен в ОТ СИ, поверка СИ в нем не предусмотрена

## Примеры заказов:

**MCU-AY2C-9L33F:** Напряжение питания 230 В, 50 Гц переменного тока, 2 порта 100Base-TX (встроенный коммутатор), два интерфейса CAN, 10 каналов дискретного вывода типа NO контакт твердотельного реле с нагрузочной способностью до 500 мА (до 250 В переменного или 350 В постоянного тока), модуль-измеритель пара метров нагрузки с трансформаторным типом подключения и номинальным входным переменным током 250 мА, 16 каналов ввода унифицированных аналоговых сигналов 0(4)...20 мА постоянного тока, одноканальный модуль-регулятор со встроенным графическим LED-дисплеем.

## Габаритные размеры

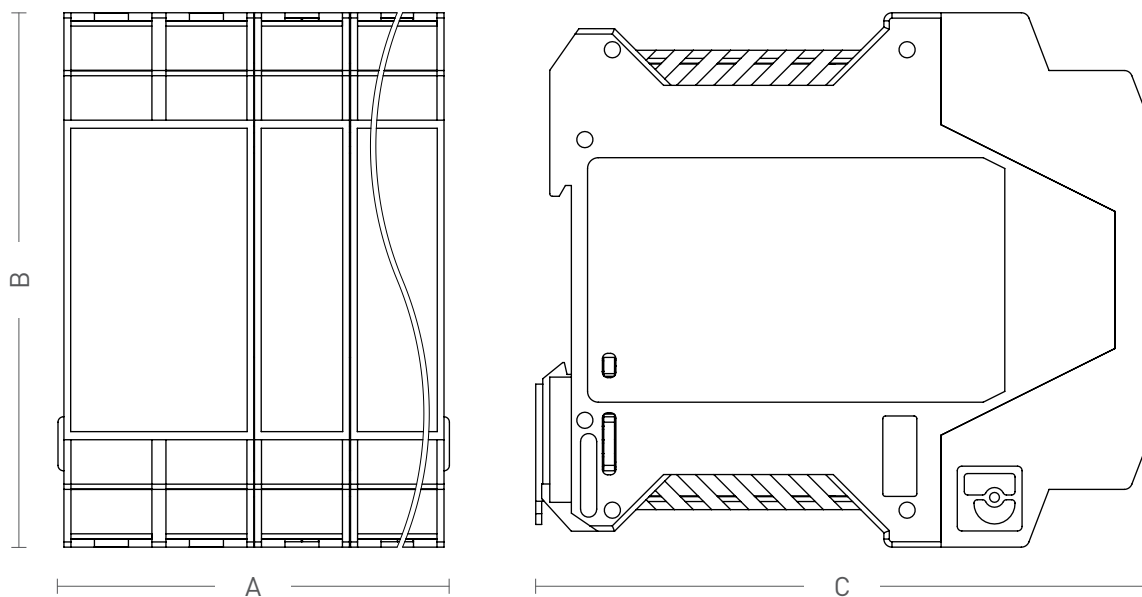

Описание	A, мм	B, мм	C, мм
Базовый модуль	35,2	Не более 111,0	113,5
Базовый модуль + 1 модуль расширения	54,6		
Базовый модуль + 2 модули расширения	72,8		
Базовый модуль + 3 модули расширения	91,0		
Базовый модуль + 4 модули расширения	109,2		
Базовый модуль + 5 модули расширения	127,4		
Базовый модуль + 6 модули расширения	145,6		
Базовый модуль + 7 модули расширения	163,8		
Базовый модуль + 8 модули расширения	182,0		

# Примеры схем подключения

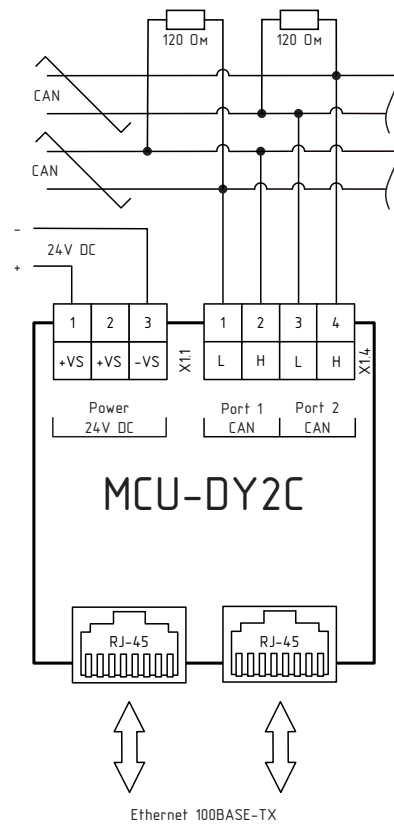
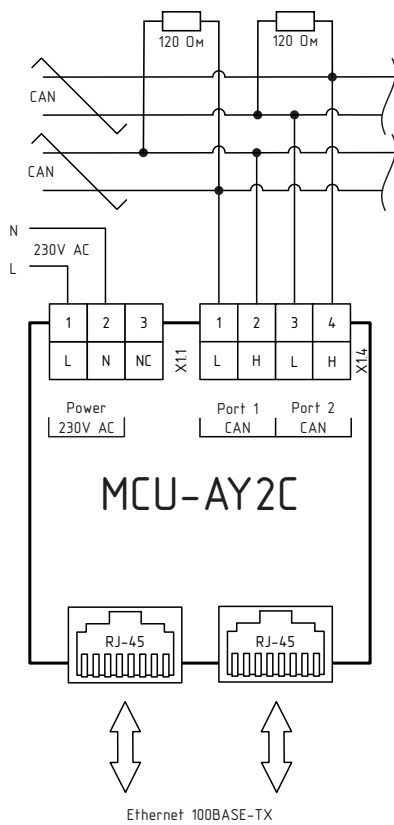
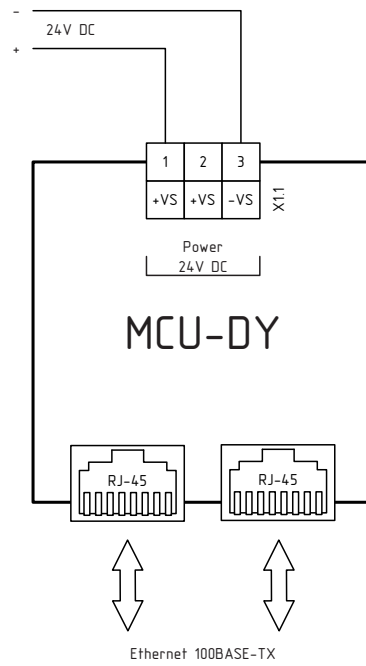
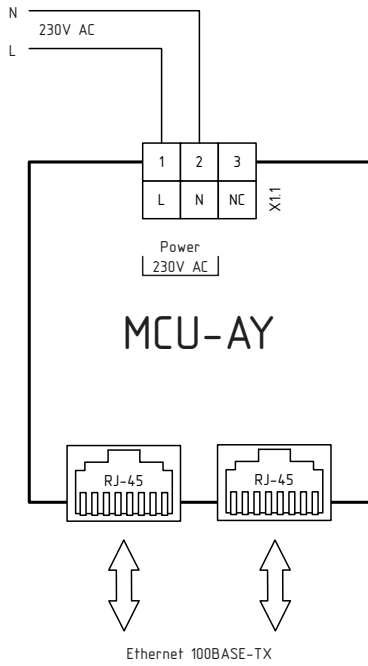

# MCU-1-10HDI

- 10 каналов дискретного ввода сигналов 230 В переменного тока

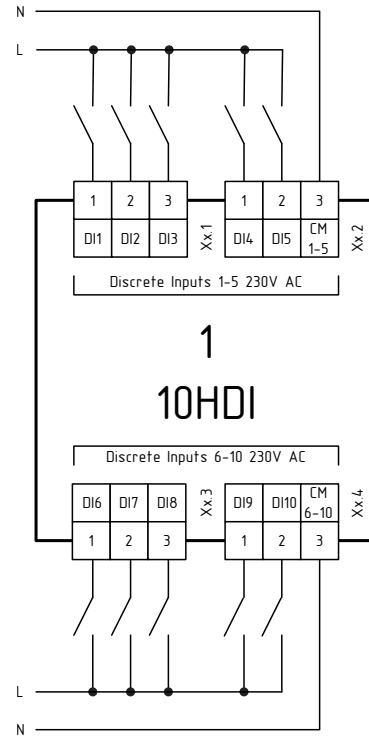
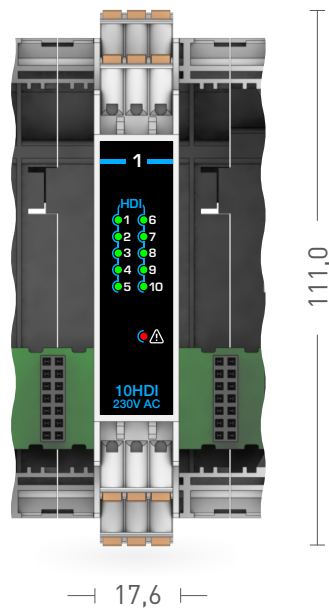

## Основные параметры и характеристики

### Каналы дискретного ввода сигналов 230 В переменного тока

Количество, шт.	10
Уровень сигнала «лог. 1», В	90...264
Уровень сигнала «лог. 0», В	0...40
Типовой входной ток при номинальном напряжении 230 В, мА	3,4
Задержка срабатывания при номинальном напряжении 230 В, не более, мс	60
Защита от дребезга контактов	Настраиваемая, с определением периода выборки 10...120 мс

### Гальваническая изоляция (эл. прочность)

Тип	2 группы по 5 каналов
Между группами, В	2500 AC
Каналы дискретного ввода – системная шина, В	2500 AC

### Прочие параметры

Степень защиты корпуса	IP20
Диапазон рабочих температур, °С	-40...+60
Габаритные размеры (В × Ш), мм	111,0 × 17,6
Масса, кг, не более	0,15

# MCU-2-10DI

- 10 каналов дискретного ввода сигналов 24 В постоянного тока

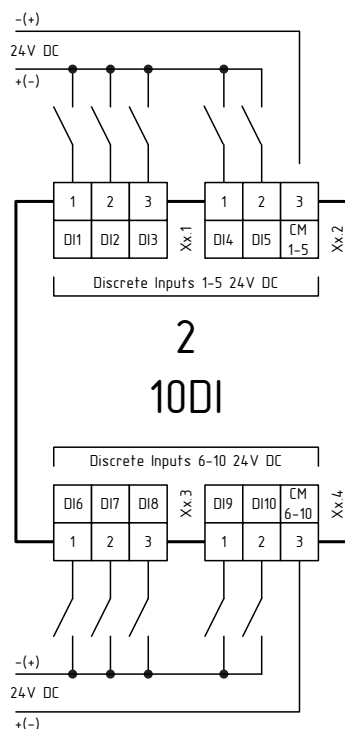
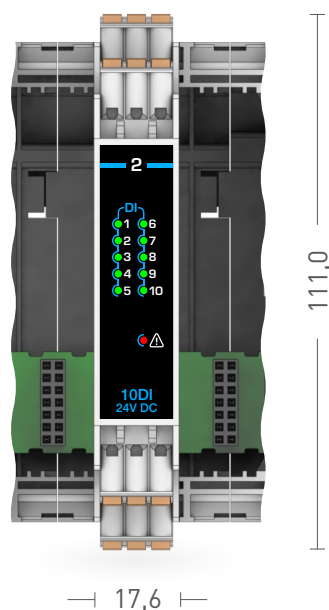

## Основные параметры и характеристики

### Каналы дискретного ввода сигналов 24 В постоянного тока

Количество, шт.	10 (неполярных)
Уровень сигнала «лог. 1», В	10...30
Уровень сигнала «лог. 0», В	0...5
Типовой входной ток при номинальном напряжении 24 В постоянного тока, мА	5,2
Задержка срабатывания, мс, не более	2
Защита от дребезга контактов	Настраиваемая, с определением периода выборки 2...128 мс

### Гальваническая изоляция (эл. прочность)

Тип	2 группы по 5 каналов
Каналы дискретного ввода – системная шина, В	500 DC

### Прочие параметры

Степень защиты корпуса	IP20
Диапазон рабочих температур, °С	-40...+60
Габаритные размеры (В × Ш), мм	111,0 × 17,6
Масса, кг, не более	0,15



# MCU-3-8AI

- 8 каналов аналогового ввода сигналов 0(4)...20 мА постоянного тока

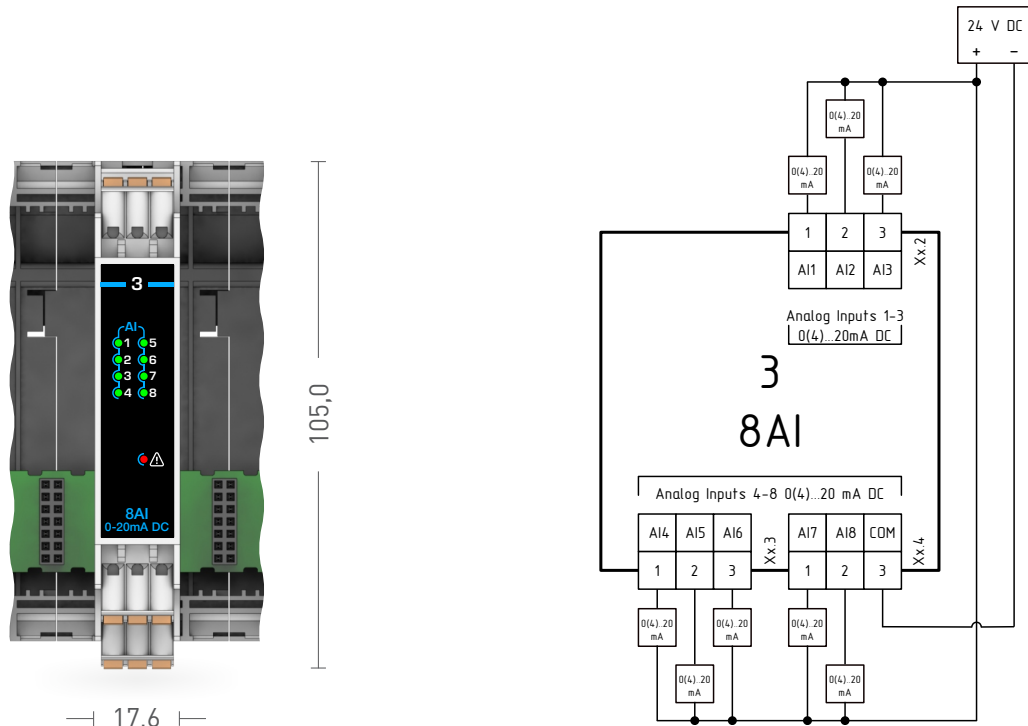

## Основные параметры и характеристики

### Каналы аналогового ввода сигналов 0(4)...20 мА силы постоянного тока

Количество, шт.	8
Диапазон измерений силы постоянного тока, мА	0...22,5
Пределы допускаемой приведенной к диапазону измерений основной погрешности измерений силы постоянного тока, %	±0,1
Пределы допускаемой приведенной к диапазону измерений дополнительной погрешности измерений силы постоянного тока от изменения температуры окружающей среды в диапазоне рабочих температур на каждые 10 °С, %	±0,05
Входное сопротивление (±2%), Ом	255

### Гальваническая изоляция (эл. прочность)

Тип	Групповая
Каналы аналогового ввода – системная шина, В	500 DC

### Прочие параметры

Защита от перенапряжения, В	До 30
Период преобразования (включая фильтр), мс	20
Степень защиты корпуса	IP20
Диапазон рабочих температур, °С	-40...+60
Габаритные размеры (В × Ш), мм	105,0 × 17,6
Масса, кг, не более	0,15

# MSU-4-8CTI

- 8 каналов аналогового ввода сигналов 0...65 мА переменного тока частотой 50 Гц

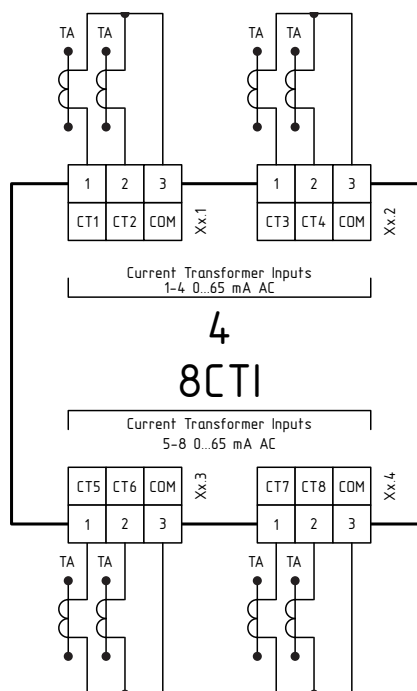
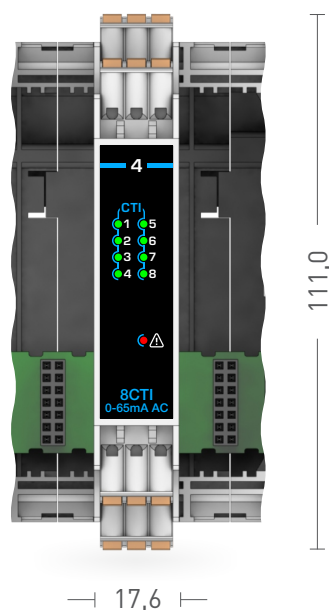

## Основные параметры и характеристики

### Каналы аналогового ввода сигналов 0...65 мА силы переменного тока

Количество, шт. 8

### Диапазоны измерения тока

#### Диапазон 1\*

Диапазон измерений силы переменного тока частотой (50,0±0,4) Гц, мА 0...65

Пределы допускаемой приведенной к диапазону измерений основной погрешности измерений силы переменного тока частотой (50,0±0,4) Гц, % ±0,5

Пределы допускаемой приведенной к диапазону измерений дополнительной погрешности измерений силы переменного тока частотой (50,0±0,4) Гц от изменения температуры окружающей среды в диапазоне рабочих температур, на каждые 10°C, % ±0,1

Входное сопротивление (±20%), Ом 28

#### Диапазон 2\*

Диапазон измерений силы переменного тока частотой (50,0±0,4) Гц, мкА 0...100

Пределы допускаемой приведенной к диапазону измерений основной погрешности измерений силы переменного тока частотой (50,0±0,4) Гц, % ±2,0

Пределы допускаемой приведенной к диапазону измерений дополнительной погрешности измерений силы переменного тока частотой (50,0±0,4) Гц от изменения температуры окружающей среды в диапазоне рабочих температур, на каждые 10°C, % ±0,25

### Гальваническая изоляция (эл. прочность)

Тип Групповая  
Каналы аналогового ввода – системная шина, В 500 DC

### Прочие параметры

Защита от перенапряжения, В До 30

Период преобразования (включая фильтр), мс, не более 20

Степень защиты корпуса IP20

Диапазон рабочих температур, °C -40...+60

Габаритные размеры (В × Ш), мм 111,0 × 17,6

Масса, кг, не более 0,15

\*Каналы измерения тока, объединенные попарно в один разъем, должны находиться в одном режиме: Диапазон 1 или Диапазон 2 (переключатели в одном положении).

# MCU-5-4TI

- 4 канала аналогового ввода сигналов типа термопреобразователь сопротивления по ГОСТ 6651 или термопар по ГОСТ Р 8.585

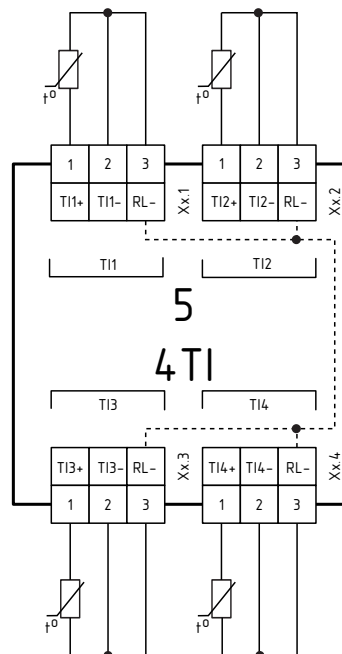
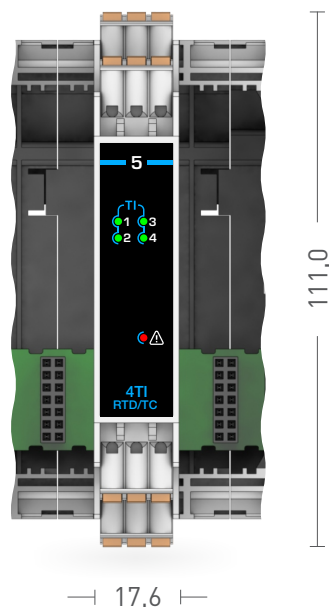

## Основные параметры и характеристики

### Каналы аналогового ввода сигналов датчиков температуры

Количество подключаемых датчиков, шт.

4

Схема подключения термопреобразователей сопротивления

Трехпроводная

Термопреобразователи сопротивления по ГОСТ 6651-2009

Термопары по ГОСТ Р 8.585-2001

Наименование	Диапазон измерений, °С	Наименование	Диапазон измерений, °С
Pt50 ( $\alpha=0,00385 \text{ } ^\circ\text{C}^{-1}$ )	от -200 до +850	ТЖК (J)	-210...+1200
Pt100 ( $\alpha=0,00385 \text{ } ^\circ\text{C}^{-1}$ )	от -200 до +850	ТХА (K)	-200...+1372
Pt500 ( $\alpha=0,00385 \text{ } ^\circ\text{C}^{-1}$ )	от -200 до +850	ТНН (N)	-200...+1300
Pt1000 ( $\alpha=0,00385 \text{ } ^\circ\text{C}^{-1}$ )	от -200 до +850	ТХК (L)	-200...+800
50П ( $\alpha=0,00391 \text{ } ^\circ\text{C}^{-1}$ )	от -200 до +850	ТХКн (E)	-200...+1000
100П ( $\alpha=0,00391 \text{ } ^\circ\text{C}^{-1}$ )	от -200 до +850	ТПП (R)	-50...+1768
500П ( $\alpha=0,00391 \text{ } ^\circ\text{C}^{-1}$ )	от -200 до +850	ТМК (T)	-200...+400
1000П ( $\alpha=0,00391 \text{ } ^\circ\text{C}^{-1}$ )	от -200 до +850	ТВР (A1)	0...+2500
50М ( $\alpha=0,00428 \text{ } ^\circ\text{C}^{-1}$ )	от -180 до +200	ТВР (A2)	0...+1800
100М ( $\alpha=0,00428 \text{ } ^\circ\text{C}^{-1}$ )	от -180 до +200	ТВР (A3)	0...+1800
500М ( $\alpha=0,00428 \text{ } ^\circ\text{C}^{-1}$ )	от -180 до +200	ТПП (S)	-50...+1768
1000М ( $\alpha=0,00428 \text{ } ^\circ\text{C}^{-1}$ )	от -180 до +200	ТПР (B)	+200...+1820
Cu50 ( $\alpha=0,00426 \text{ } ^\circ\text{C}^{-1}$ )	от -50 до +200		
Cu100 ( $\alpha=0,00426 \text{ } ^\circ\text{C}^{-1}$ )	от -50 до +200		
Cu500 ( $\alpha=0,00426 \text{ } ^\circ\text{C}^{-1}$ )	от -50 до +200		
Cu1000 ( $\alpha=0,00426 \text{ } ^\circ\text{C}^{-1}$ )	от -50 до +200		
Ni100 ( $\alpha=0,00617 \text{ } ^\circ\text{C}^{-1}$ )	от -60 до +180		
Ni120 ( $\alpha=0,00617 \text{ } ^\circ\text{C}^{-1}$ )	от -60 до +180		
Ni500 ( $\alpha=0,00617 \text{ } ^\circ\text{C}^{-1}$ )	от -60 до +180		
Ni1000 ( $\alpha=0,00617 \text{ } ^\circ\text{C}^{-1}$ )	от -60 до +180		

Пределы допускаемой приведенной к диапазону измерений основной погрешности измерений сигналов от термопреобразователей сопротивления по ГОСТ 6651-2009 в температурном эквиваленте, %	±0,2	Пределы допускаемой приведенной к диапазону измерений основной погрешности измерений сигналов от термопар по ГОСТ 8.585-2001 в температурном эквиваленте, %	±0,25
Пределы допускаемой приведенной к диапазону измерений дополнительной погрешности измерений сигналов от термопреобразователей сопротивления по ГОСТ 6651-2009 в температурном эквиваленте от изменения температуры окружающей среды в диапазоне рабочих температур на каждые 10°С, %	±0,025	Пределы допускаемой приведенной к диапазону измерений дополнительной погрешности измерений сигналов от термопар по ГОСТ Р 8.585-2001 в температурном эквиваленте от изменения температуры окружающей среды в диапазоне рабочих температур на каждые 10°С, %	±0,025
Пределы допускаемой абсолютной основной погрешности компенсации температуры холодного спая, °С			±1,5
Пределы допускаемой абсолютной дополнительной погрешности компенсации температуры холодного спая от изменения температуры окружающей среды в диапазоне рабочих температур, на каждые 10°С, °С			±0,2

### Гальваническая изоляция (электрическая прочность)

Гальваническая изоляция	Групповая
Каналы аналогового ввода – системная шина, В	500 DC

### Прочие параметры

Защита от перенапряжения, В	До 30
Период преобразования, мс, не более	200
Степень защиты корпуса	IP20
Диапазон рабочих температур, °С	-40...+60
Габаритные размеры (В × Ш), мм	111,0 × 17,6
Масса, кг, не более	0,15

# MSU-6-8VI

- 8 каналов аналогового ввода унифицированных сигналов напряжения 0...10 В постоянного тока

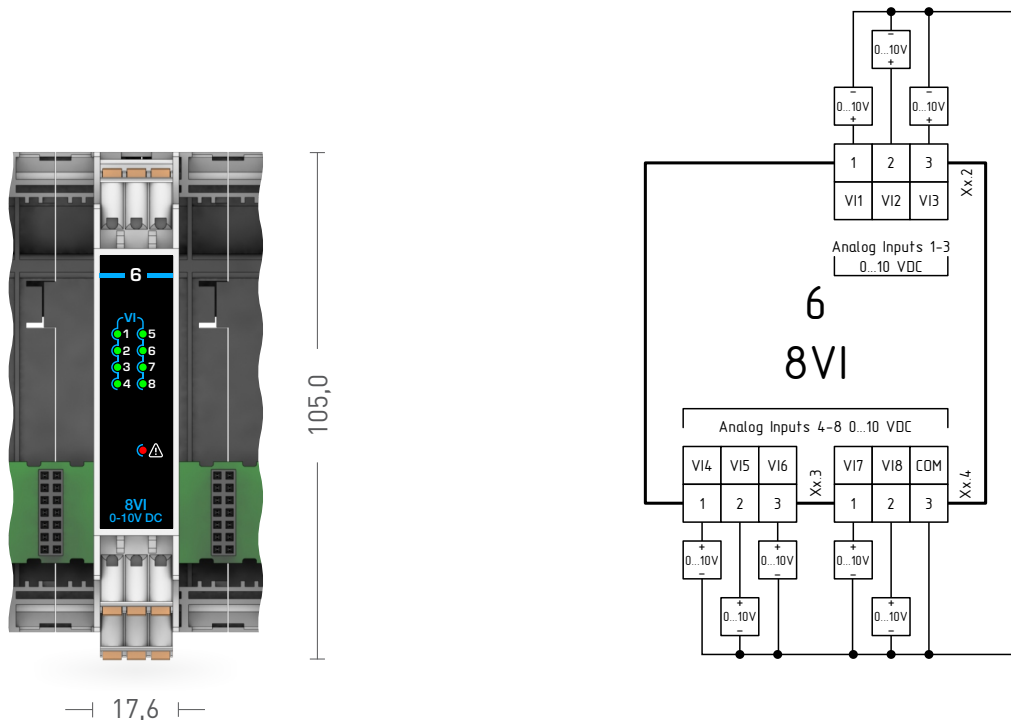

## Основные параметры и характеристики

### Каналы аналогового ввода сигналов 0...10 В напряжения постоянного тока

Количество, шт.	8
Диапазон измерений напряжения постоянного тока, В	0...12
Пределы допускаемой приведенной к диапазону измерений основной погрешности измерений напряжения постоянного тока, %	±0,1
Пределы допускаемой приведенной к диапазону измерений дополнительной погрешности измерений напряжения постоянного тока от изменения температуры окружающей среды в диапазоне рабочих температур на каждые 10°C, %	±0,05
Входное сопротивление (±1%), Ом	225

### Гальваническая изоляция (эл. прочность)

Тип	Групповая
Каналы аналогового ввода — системная шина, В	500 DC

### Прочие параметры

Защита от перенапряжения, В	До 30
Период преобразования (включая фильтр), мс, не более	20
Степень защиты корпуса	IP20
Габаритные размеры (В × Ш), мм, не более	105,0 × 17,6
Диапазон рабочих температур, °C	-40...+60
Масса, кг, не более	0,15

# MSU-7-4AO

- 4 канала аналогового вывода унифицированных сигналов 0(4)...20 мА постоянного тока или напряжения 0...10 В постоянного тока в зависимости от режима

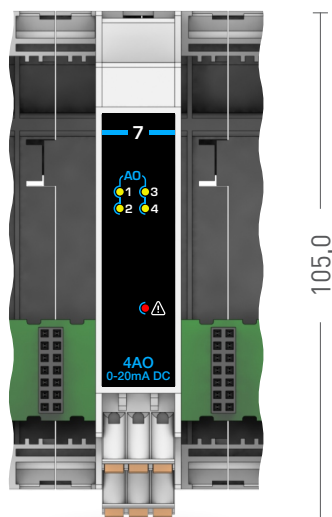

— 17,6 —

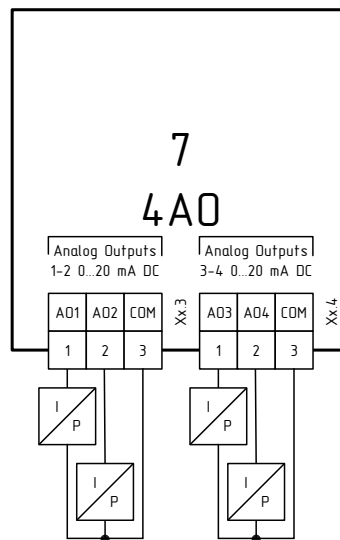

## Основные параметры и характеристики

### Каналы аналогового вывода сигналов 0(4)...20 мА постоянного тока или 0...10 В постоянного тока в зависимости от режима

Количество, шт.	4
<b>Режим 0(4)-20 мА</b>	
Диапазон воспроизведений силы постоянного тока, мА	0...20
Пределы допускаемой приведенной к диапазону воспроизведений основной погрешности воспроизведений силы постоянного тока, %	±0,1
Пределы допускаемой приведенной к диапазону воспроизведений дополнительной погрешности воспроизведений силы постоянного тока от изменения температуры окружающей среды в диапазоне рабочих температур на каждые 10°C, %	±0,05
Максимальное сопротивление нагрузки, Ом	510
<b>Режим 0-10 В</b>	
Диапазон воспроизведений напряжения постоянного тока, В	0...10
Пределы допускаемой приведенной к диапазону воспроизведений основной погрешности воспроизведений напряжения постоянного тока, %	±0,2
Пределы допускаемой приведенной к диапазону воспроизведений дополнительной погрешности воспроизведений напряжения постоянного тока от изменения температуры окружающей среды в диапазоне рабочих температур на каждые 10°C, %	±0,05
Выходное сопротивление источника напряжения, Ом	500
Сопротивление нагрузки, не менее, кОм	1000
Период обновления выходных данных, мс, не более	8

### Гальваническая изоляция (эл. прочность)

Тип	Групповая
Каналы аналогового вывода – системная шина, В	500 DC

### Прочие параметры

Степень защиты корпуса	IP20
Диапазон рабочих температур, °С	-40...+60
Габаритные размеры (В × Ш), мм	105,0 × 17,6
Масса, кг, не более	0,15

# MCU-8-4R0

- 4 канала дискретного вывода типа перекидного контакта электромеханического реле с нагрузочной способностью до 5 А

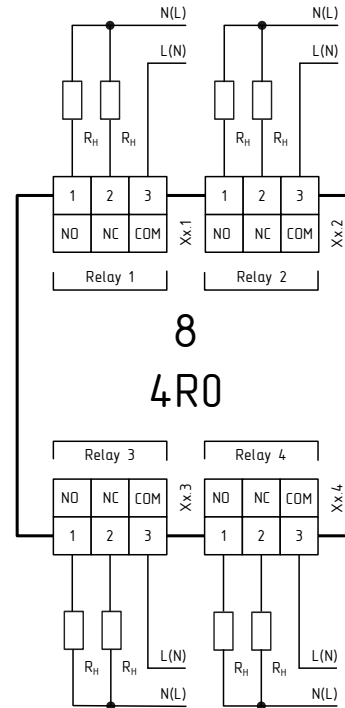
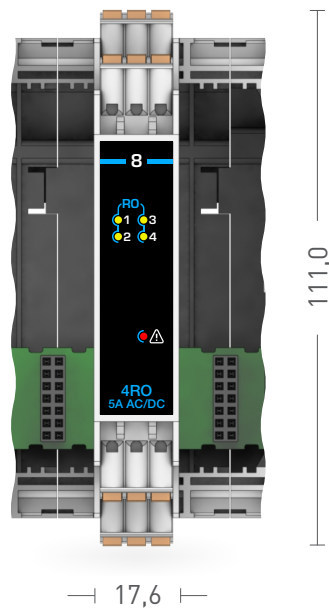

## Основные параметры и характеристики

### Каналы дискретного вывода сигналов

Количество, шт.	4
Тип	Релейный, перекидной
Нагрузочная способность, А	5
Коммутируемое напряжение переменного/ постоянного тока, В	264/30
Ресурс под максимальной нагрузкой, количество срабатываний, не менее	100 000
Задержка срабатывания, мс, не более	10

### Гальваническая изоляция (эл. прочность)

Каналы вывода – системная шина, В	2500 AC
Между каналами, В	2500 AC

### Прочие параметры

Степень защиты корпуса	IP20
Диапазон рабочих температур, °С	-40...+60
Габаритные размеры (В × Ш), мм	111,0 × 17,6
Масса, кг, не более	0,15

# MCU-9-10HDO

- 10 каналов дискретного вывода типа NO контакт твердотельного реле с нагрузочной способностью до 500 мА (до 250 В переменного тока и до 350 В постоянного тока)

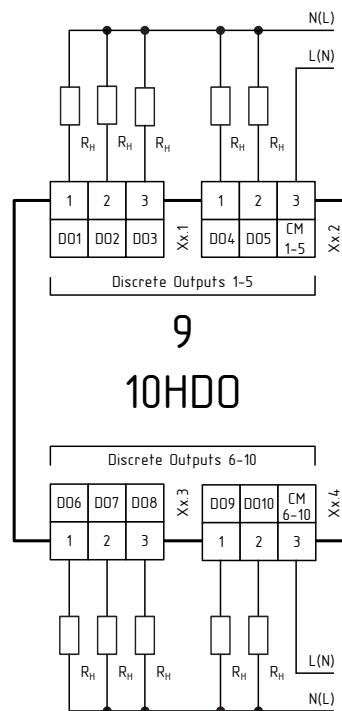
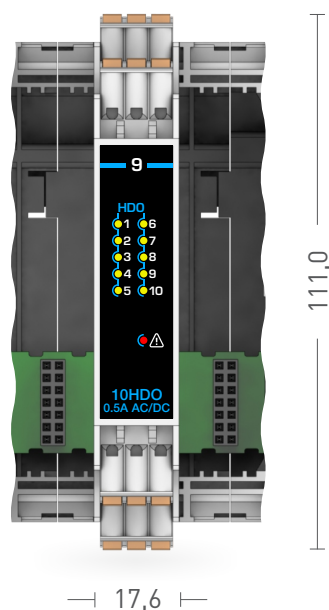

## Основные параметры и характеристики

### Каналы дискретного вывода типа NO контакт твердотельного реле

Количество, шт.	10
Нагрузочная способность канала/группы, А	0,5/2,5
Максимальное коммутируемое напряжение переменного/постоянного тока, В	250/350
Задержка срабатывания, мс не более	5

### Гальваническая изоляция (эл. прочность)

Тип	2 группы по 5 каналов
Между группами, В	2500 AC
Каналы дискретного вывода – системная шина, В	2500 AC

### Прочие параметры

Степень защиты корпуса	IP20
Диапазон рабочих температур, °С	-40...+60
Габаритные размеры (В × Ш), мм	111,0 × 17,6
Масса, кг, не более	0,15



# MCU-EM

## Модуль-измеритель электрической энергии

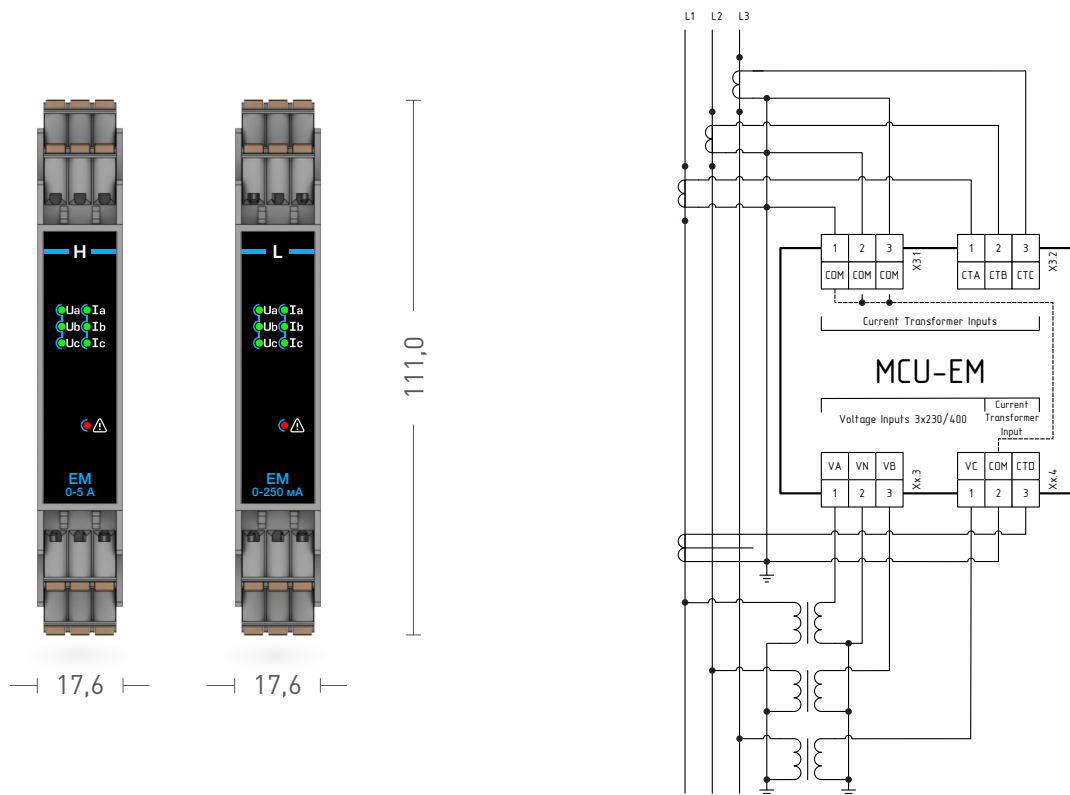

В составе щитов распределения электрической энергии и в автоматизированных системах диспетчерского контроля и технического учета энергоресурсов модули MCU-EM обеспечивают оперативный контроль:

- действующих значений фазных токов
- действующих значений фазных и линейных напряжений
- фазной и суммарной мощности нагрузки – активной, реактивной, полной
- частоты сети
- коэффициента мощности
- активной и реактивной энергии
- тока утечки на землю

### Основные параметры и характеристики

Номинальное значение фазного (линейного) напряжения, В	230 (400)
Номинальная частота напряжения переменного тока (допустимый диапазон), Гц	50/60 (от 45 до 65)

#### Каналы аналогового ввода сигналов напряжения переменного тока

Количество каналов, шт.	3
Тип подключения	Прямой или трансформаторный
Номинальное значение фазного (линейного) напряжения $U_{ном}$ , В	57,7/100; 230/400
Максимальное значение фазного (линейного) напряжения $U_{макс}$ , В	264/457; 300/520
Диапазон измерений фазного (линейного) напряжения переменного тока, В	$0,05 \cdot U_{НОМ} \leq U \leq U_{МАКС}$
Пределы допускаемой приведенной к диапазону измерений основной погрешности измерений фазного (линейного) напряжения переменного тока, %	$\pm 0,2$

Пределы допускаемой приведенной к диапазону измерений дополнительной погрешности измерений фазного (линейного) напряжения переменного тока от изменения температуры окружающей среды в диапазоне рабочих температур на каждые 10°C, %	±0,1
Диапазон измерений частоты переменного тока, Гц	45...65
Пределы допускаемой абсолютной погрешности измерений частоты переменного тока в диапазоне рабочих температур, Гц	±0,01

### Каналы аналогового ввода сигналов силы переменного тока

Количество каналов, шт.	3
Тип подключения	Трансформаторный

#### Номинальный (максимальный) ток

Исполнение L, mA	65 (100)*	250 (400)
Исполнение H, A	1 (6)	5 (6)

Диапазон измерения силы переменного тока 0...I<sub>max</sub>

Пределы допускаемой приведенной к диапазону измерений основной погрешности измерений силы переменного тока, % ±0,2

Пределы допускаемой приведенной к диапазону измерений дополнительной погрешности измерений силы переменного тока от изменения температуры окружающей среды в диапазоне рабочих температур на каждые 10 °C, % ±0,1

### Измерение электрической энергии

Пределы допускаемой основной погрешности при измерении активной электрической энергии, активной электрической мощности соответствуют\*\* классу точности:

- для модулей расширения MCU-EM-L 1 по ГОСТ 31819.21-2012  
 - для модулей расширения MCU-EM-H 0,2S по ГОСТ 31819.22-2012

Средний температурный коэффициент при измерении активной электрической энергии, активной электрической мощности соответствуют\*\* классу точности:

- для модулей расширения MCU-EM-L 1 по ГОСТ 31819.21-2012  
 - для модулей расширения MCU-EM-H 0,2S по ГОСТ 31819.22-2012

Пределы допускаемой основной погрешности при измерении реактивной электрической энергии, реактивной электрической мощности\*\*\*соответствуют классу точности 1 по ГОСТ 31819.23-2012

Средний температурный коэффициент при измерении реактивной электрической энергии, реактивной электрической мощности\*\*\* соответствуют классу точности

1 по ГОСТ 31819.23-2012

### Каналы аналогового ввода сигналов дифференциального тока (тока утечки)

Диапазон показаний силы дифференциального тока, мкА 0...500 0...2000

#### Стартовый ток (чувствительность)

Исполнение L, mA, не более	0,35	
Исполнение H, mA, не более	1,0	5,0

### Гальваническая изоляция (электрическая прочность)

Каналы аналогового ввода – системная шина, В 2500 AC

#### Прочие параметры

Степень защиты корпуса	IP20
Температура, °C	-40...+60
Габаритные размеры (В × Ш), мм	111,0 x 17,6
Масса, кг, не более	0,15

\* Поддиапазон не внесен в ОТ СИ, поверка СИ в нем не предусмотрена.

\*\*Диапазон измерений, пределы допускаемой основной погрешности измерений активной электрической энергии, активной электрической мощности и средний температурный коэффициент соответствуют диапазонам измерений, пределам основной погрешности измерений активной энергии и среднему температурному коэффициенту для указанных классов точности по ГОСТ 31819.21-2012 и ГОСТ 31819.22-2012.

\*\*\*Диапазон измерений, пределы допускаемой основной погрешности измерений реактивной электрической энергии, реактивной электрической мощности и средний температурный коэффициент соответствуют диапазонам измерений, пределам основной погрешности измерений реактивной энергии и среднему температурному коэффициенту для указанных классов точности по ГОСТ 31819.23-2012.

# MCU-F

## Модуль-регулятор одноканальный со встроенным графическим LED-дисплеем

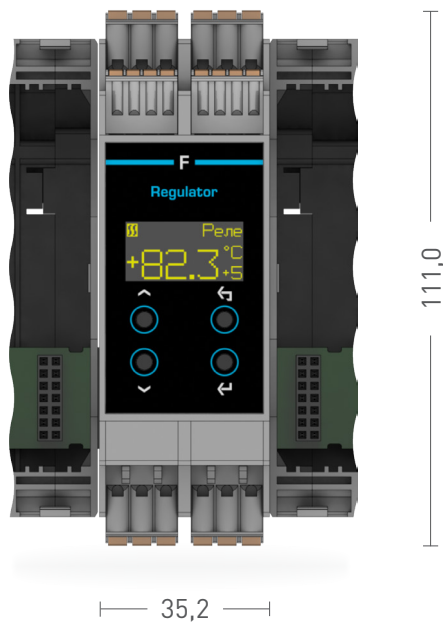

- Встроенный графический LED-дисплей
- Измерение тока нагрузки
- Измерение дифференциального тока (тока утечки)
- Возможность ручной настройки при помощи кнопок на лицевой панели
- Встроенный источник питания для подключения датчиков с унифицированным выходом 0(4)...20 мА постоянного тока

Модуль расширения предназначен для выполнения функций одноканального дискретного регулятора и обеспечивает:

- подключение резистивных датчиков температуры типа PT100, NTC и т.п.
- подключение датчиков с унифицированным выходом 0(4)...20 мА
- измерение тока нагрузки
- измерение дифференциального тока (тока утечки)
- управление процессом с помощью одного из двух дискретных выходов. Сигнализация об аварии и/или защитном отключении при помощи одного из двух дискретных выходов
- ввод дополнительных дискретных сигналов для контроля состояния электроаппаратов защиты и управления
- индикацию и настройку основных параметров процесса с помощью встроенного графического LED-дисплея.

## Основные параметры и характеристики

### Каналы управления

Количество, шт.	2
Тип	Переключающиеся контакты реле
Нагрузочная способность на переменном токе, А	0...12
Коммутируемое напряжение переменного тока, В	0...264

### Каналы аналогового ввода сигналов термопреобразователей сопротивления по ГОСТ 6651

Количество, шт.	1
Схема подключения датчиков	Трехпроводная
Типы поддерживаемых датчиков	Диапазоны измерения температуры, °С
Pt50	-200...+850
Pt100	-200...+500
Pt500	-200...+850
Pt1000	-200...+850
50П	-200...+850
100П	-200...+500
500П	-200...+850
1000П	-200...+850
50М	-180...+200
100М	-180...+200
500М	-180...+200
1000М	-180...+200
Cu50	-50...+200
Cu100	-50...+200
Cu500	-50...+200
Cu1000	-50...+200
Ni100	-60...+180
Ni120	-60...+180
Ni500	-60...+180
Ni1000	-60...+180

Пределы допускаемой приведенной к диапазону измерений основной погрешности измерений сигналов от термопреобразователей сопротивления по ГОСТ 6651-2009 в температурном эквиваленте, %

$\pm 0,25$  для Pt50, Pt100, Pt500, Pt1000, 50П, 100П, 500П, 1000П;  $\pm 0,5$  для остальных

Пределы допускаемой приведенной к диапазону измерений дополнительной погрешности измерений сигналов от термопреобразователей сопротивления по ГОСТ 6651-2009 в температурном эквиваленте от изменения температуры окружающей среды в диапазоне рабочих температур на каждые 10 °С, %

$\pm 0,05$

### Каналы аналогового ввода сигналов 0(4)...20 мА постоянного тока

Количество, шт.	1
Диапазон измерений силы постоянного тока, мА	0...24
Пределы допускаемой приведенной к диапазону измерений основной погрешности измерений силы постоянного тока, %	$\pm 0,1$
Пределы допускаемой приведенной к диапазону измерений дополнительной погрешности измерений силы постоянного тока от изменения температуры окружающей среды в диапазоне рабочих температур на каждые 10 °С, %	$\pm 0,05$

### Каналы аналогового ввода сигналов 0...100 мА переменного тока

Количество, шт.	1
Диапазон измерений силы переменного тока частотой (50 $\pm$ 0,4) Гц, мА	0...100
Пределы допускаемой приведенной к диапазону измерений основной погрешности измерений силы переменного тока частотой (50,0 $\pm$ 0,4) Гц, %	$\pm 1,0$

Пределы допускаемой приведенной к диапазону измерений дополнительной погрешности измерений силы переменного тока частотой (50,0±0,4) Гц от изменения температуры окружающей среды в диапазоне рабочих температур на каждые 10°C, % ±0,2

### Каналы аналогового ввода сигналов дифференциального тока (тока утечки)

Количество, шт. 1

Диапазон измерения силы дифференциального тока (тока утечки) частотой (50±0,4) Гц, мкА 0...100

Пределы допускаемой приведенной к диапазону измерений основной погрешности измерений силы дифференциального тока (тока утечки) частотой (50,0±0,4) Гц, % ±2,0

Пределы допускаемой приведенной к диапазону измерений дополнительной погрешности измерений силы дифференциального тока (тока утечки) частотой (50,0±0,4) Гц от изменения температуры окружающей среды в диапазоне рабочих температур на каждые 10°C, % ±0,25

### Каналы дискретного ввода сигналов 230 В переменного тока

Количество, шт. 4

Уровень сигнала «лог. 1» переменного тока, В 90...264

Уровень сигнала «лог. 0» переменного тока, В 0...40

### Гальваническая изоляция (электрическая прочность)

Каналы аналогового ввода – системная шина, В 500 DC

Каналы дискретного ввода и вывода – системная шина, В 2500 AC

### Прочие параметры

Степень защиты, корпуса IP20

Требования ЭМС Согласно ГОСТ 30804.6.2-2013, ГОСТ 30804.6.4-2013

Разрешение графического монохромного LED-дисплея 128 x 64 точки

Диапазон рабочих температур, °C -40...+60

Габаритные размеры (В × Ш), мм 111,0 × 35,2

Масса, кг, не более 0,3

## Варианты компоновки

Модуль занимает два стандартных посадочных места, что позволяет поддерживать до 2 контуров регулирования под управлением базового модуля MCU-AMW (DMW) или до четырех контуров с базовым модулем MCU-AT (DT).

MCU-AMW-FF

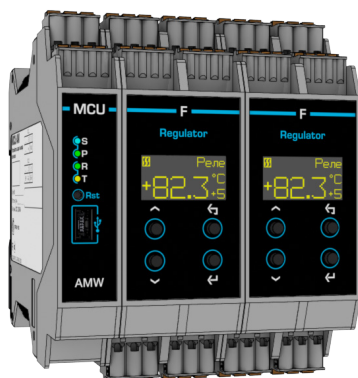

MCU-ATM-FFFF

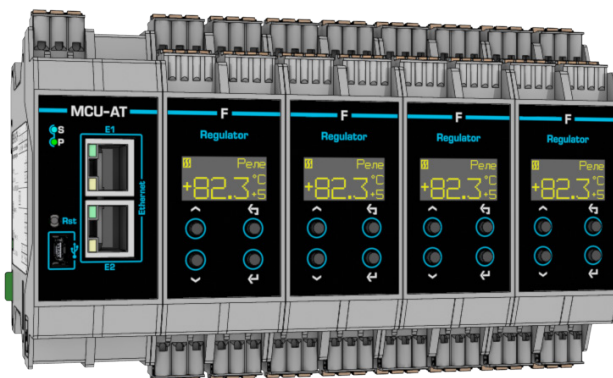

# Схемы подключения

## Вариант схемы подключения для управления линией электрообогрева

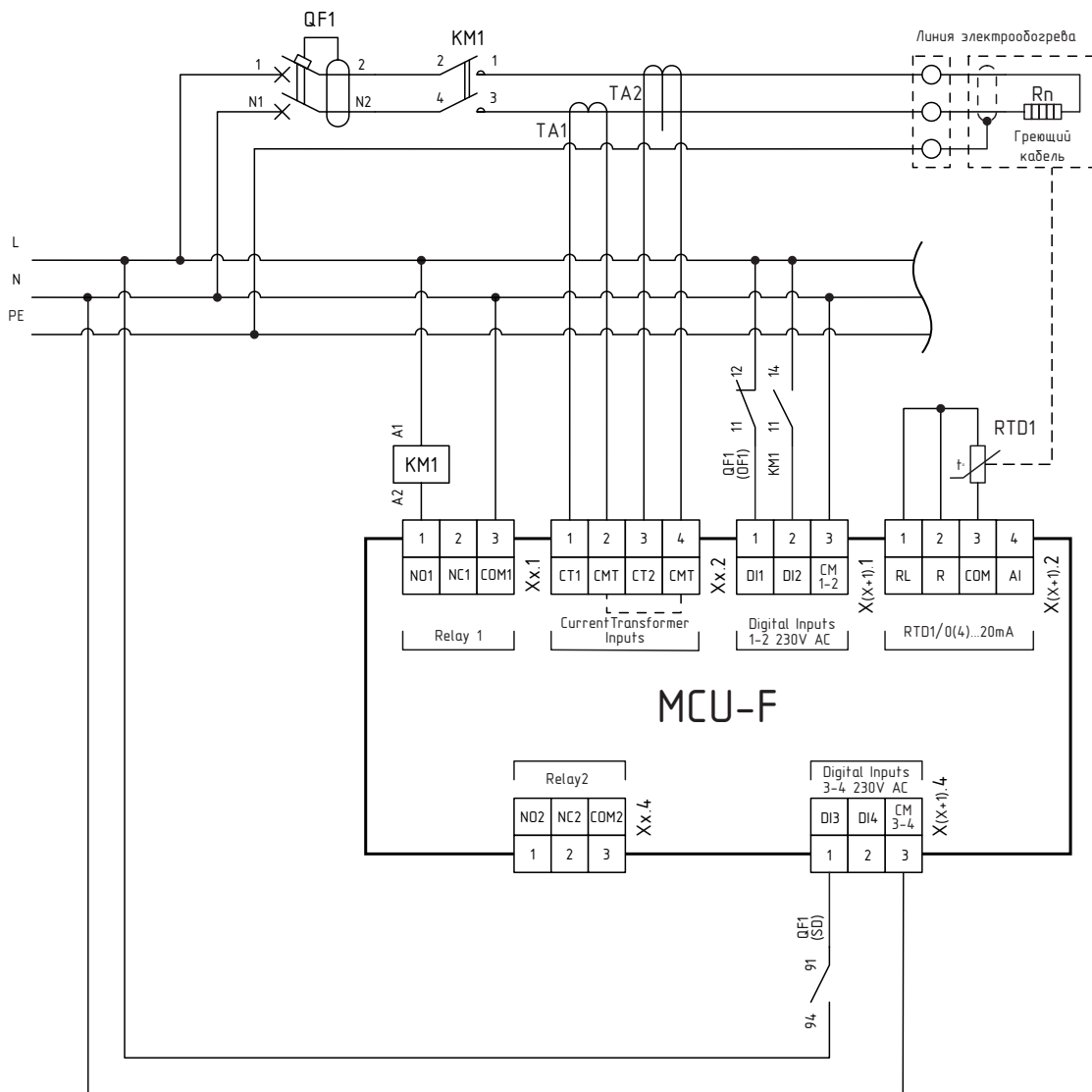

# MCU-S-4R

## Модуль последовательных интерфейсов RS-485

- 4 последовательных интерфейса RS-485
- Индивидуальная гальваническая изоляция

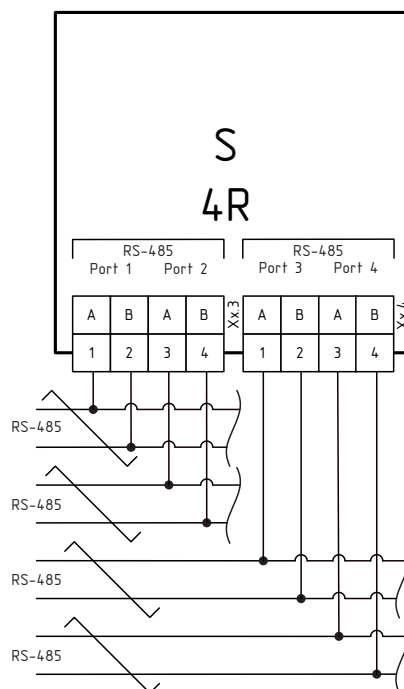
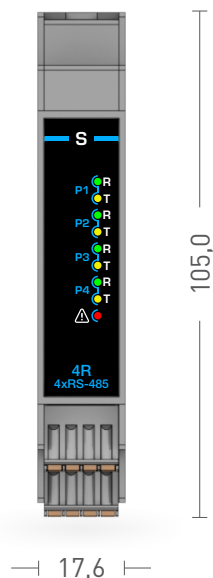

Модуль последовательных интерфейсов предназначен для расширения коммуникационных возможностей старших моделей контроллеров серии MCU (MCU-xX, MCU-xY)

## Основные параметры и характеристики

### Интерфейсы связи

#### Исполнение 4R

Тип	RS-485
Количество, шт.	4
Скорость обмена, кбит/с	9,6...115,2

### Гальваническая изоляция (эл. прочность)

Тип	Индивидуальная
Каналы RS-485 – системная шина, В	500 DC

### Прочие параметры

Степень защиты корпуса	IP20
Диапазон рабочих температур, °C	-40...+60
Габаритные размеры (В × Ш), мм	105,0 × 17,6
Масса, кг, не более	0,15